

RS 30-15/40-20 M

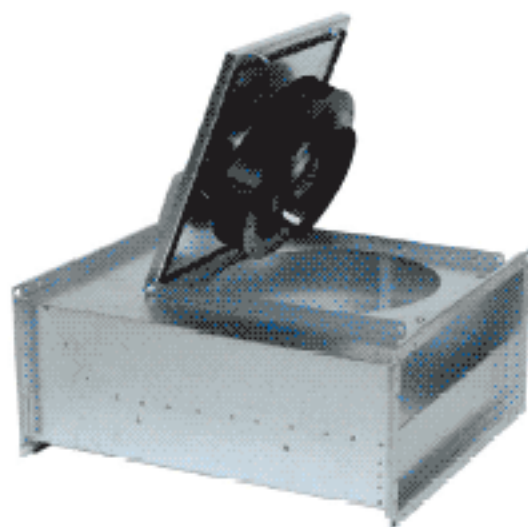

- Возможность регулирования скорости
- Встроенные термоконтакты
- Возможность установки в любом положении
- Не требуют техобслуживания и надежны в работе

Вентиляторы серии RS оснащены двигателями с внешним ротором с крыльчаткой с загнутыми назад рабочими лопастями. Двигатель и крыльчатка крепятся на крышке, чтобы обеспечить легкий доступ к ним для обслуживания.

Для защиты от перегрева вентиляторы RS 30-15 и 40-20M оснащены встроенным термоконтактным реле с автоматическим перезапуском.

Вентиляторы могут устанавливаться в любом положении и легко соединяются с помощью гибких соединений серии DS. Корпус изготовлен из оцинкованной листовой стали.

		RS 30-15	RS 40-20 M
Напряжение/Частота	V/50 Гц	230	230
Фазность	~	1	1
Потребляемая мощность	Вт	80	105
Ток	А	0,35	0,46
Макс. расход воздуха	м³/с (м³/час)	0,14 (490)	0,24 (860)
Частота вращения	мин⁻¹	2270	2605
Макс. температура перемещаемого воздуха	°С	50	70
Макс. темп. перемещаемого воздуха при регулировании	°С	50	70
Уровень звукового давления на расстоянии 3 м	дБ(А)	49	52
Вес	кг	7	12
Класс изоляции двигателя		B	B
Класс защиты двигателя		IP 44	IP 44
Емкость конденсатора	мкФ	2	3
Тип термозащиты		Автоматическая	Автоматическая
Регулятор скорости, пятиступенчатый	Трансформатор	RE 1,5	RE 1,5
Регулятор 5-ст., высокая/низкая скорость	Трансформатор	REU 1,5	REU 1,5
Регулятор скорости, бесшаговый	Тиристор	REE 1	REE 1
Схема подключения, стр. 12-15		2	2

Принадлежности



DS стр. 516



VK стр. 517



LDR стр. 508



FFK стр. 506



RB стр. 509



VBR стр. 512

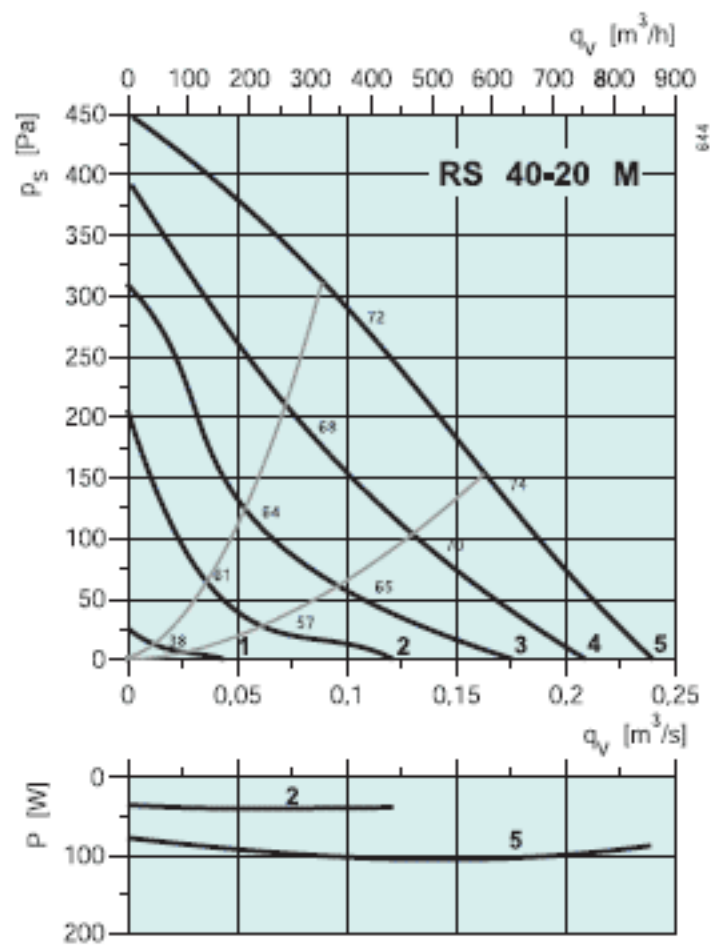
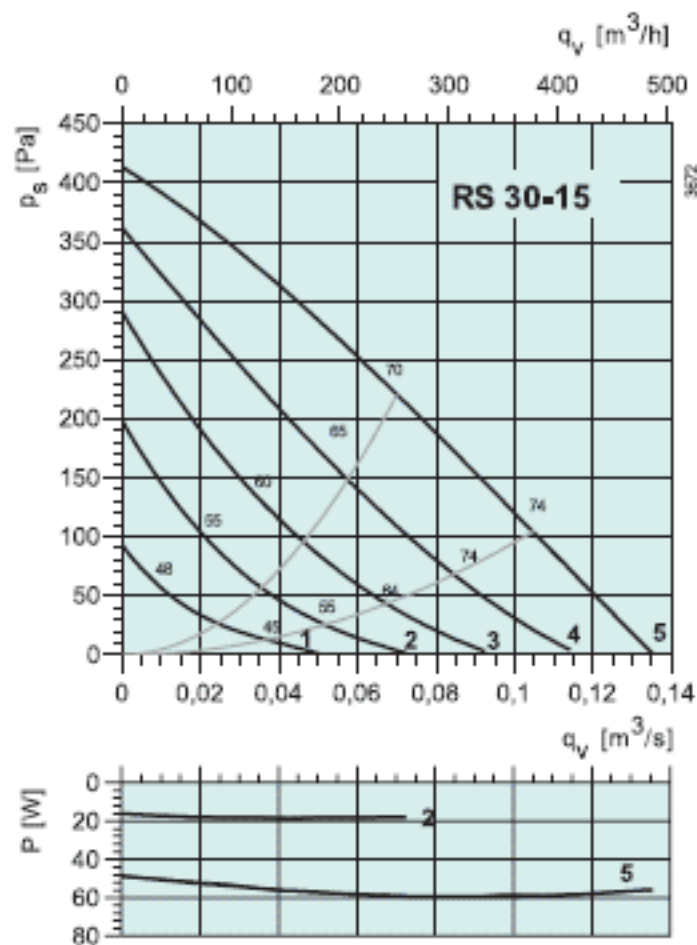

RS 30-15

	Гц	Октавные полосы частот, Гц								
		Общ.	63	125	250	500	1k	2k	4k	8k
L_{WA} к входу	дБ(А)	70	46	59	68	59	57	56	49	41
L_{WA} к выходу	дБ(А)	73	49	56	70	67	63	61	54	46
L_{WA} к окружению	дБ(А)	55	26	37	51	48	47	44	38	29
С LDR 30-15										
L_{WA} к входу	дБ(А)	62	46	52	53	41	32	31	30	22
L_{WA} к выходу	дБ(А)	66	49	49	55	49	38	36	35	27

Условия испытаний: $q_v = 0,07 \text{ м}^3/\text{с}$, $P_s = 225 \text{ Па}$

RS 30-15

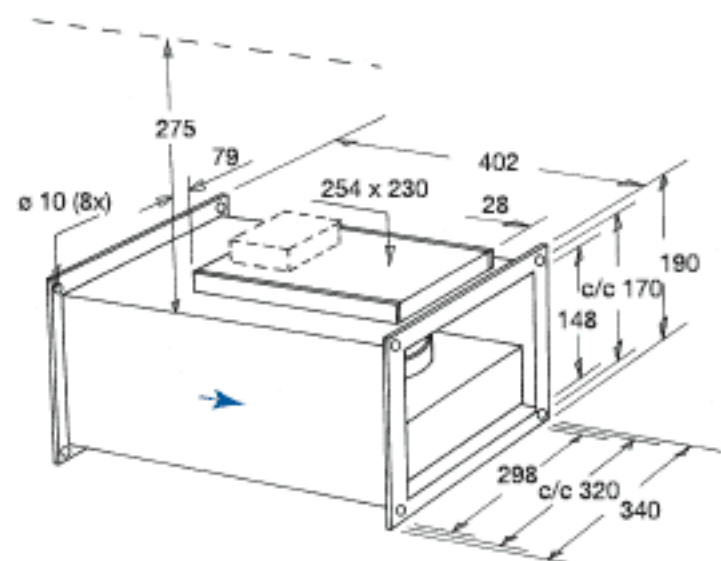

RS 40-20 M

	Гц	Октавные полосы частот, Гц								
		Общ.	63	125	250	500	1k	2k	4k	8k
L_{WA} к входу	дБ(А)	72	53	64	68	64	63	59	54	46
L_{WA} к выходу	дБ(А)	74	51	63	68	70	67	65	60	48
L_{WA} к окружению	дБ(А)	59	38	45	54	54	50	47	41	34
С LDR 40-20										
L_{WA} к входу	дБ(А)	63	53	59	59	49	40	43	42	36
L_{WA} к выходу	дБ(А)	63	51	58	59	55	44	49	48	38

Условия испытаний: $q_v = 0,12 \text{ м}^3/\text{с}$, $P_s = 246 \text{ Па}$

RS 40-20 M

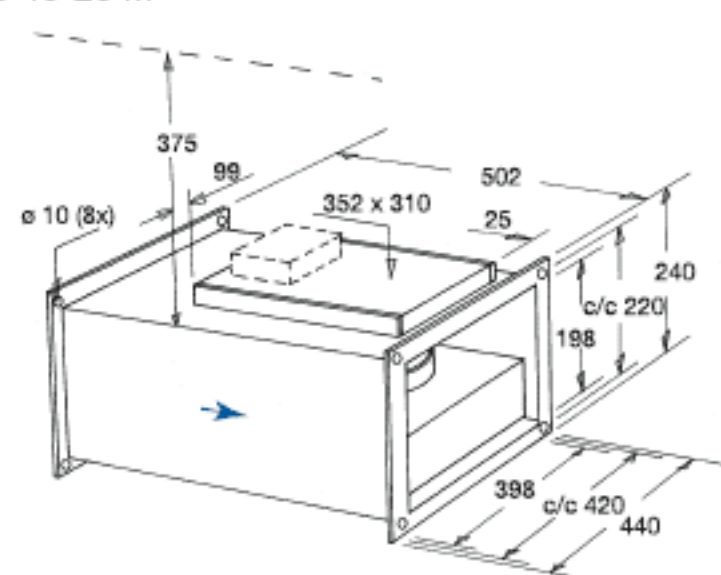

Электрические принадлежности



Трансформатор
стр. 478



Тиристор
стр. 480

RS 40-20 L/50-25

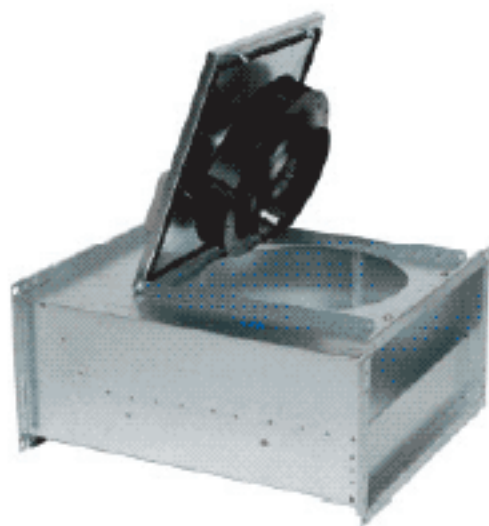

- Возможность регулирования скорости
- Встроенные термоконтакты
- Возможность установки в любом положении
- Не требуют техобслуживания и надежны в работе

Вентиляторы серии RS оснащены двигателями с внешним ротором с крыльчаткой с загнутыми назад рабочими лопастями. Двигатель и крыльчатка крепятся на откидной крышке, что обеспечивает легкий доступ к ним для обслуживания.

Для защиты от перегрева вентиляторы серии RS 40-20L оснащены встроенным термоконтактным реле с автоматическим перезапуском, а RS 50-25 - с выводами для подключения к устройству защиты двигателя.

Вентиляторы могут устанавливаться в любом положении и легко подсоединяются с помощью гибких соединений серии DS. Корпус изготовлен из оцинкованной листовой стали.

		RS 40-20 L	RS 50-25
Напряжение/Частота	V/50 Гц	230	230
Фазность	~	1	1
Потребляемая мощность	Вт	208	137
Ток	А	0,92	0,60
Макс. расход воздуха	м ³ /с (м ³ /час)	0,34 (1225)	0,41 (1485)
Частота вращения	мин ⁻¹	2545	1365
Макс. температура перемещаемого воздуха	°С	65	55
Макс. темп. перемещаемого воздуха при регулировании	°С	65	45
Уровень звукового давления на расстоянии 3 м	дБ(А)	54	47
Вес	кг	11	17
Класс изоляции двигателя		B	B
Класс защиты двигателя		IP 44	IP 44
Емкость конденсатора	мкФ	5	5
Тип термозащиты		Автоматическая	STET 10B
Регулятор скорости, пятиступенчатый	Трансформатор	RE 1,5	RE 1,5 RTRE 1,5
Регулятор 5-ст., высокая/низкая скорость	Трансформатор	REU 1,5	REU 1,5 + STET 10B
Регулятор скорости, бесшаговый	Тиристор	REE 1	REE 1 + STET 10B
Схема подключения, стр. 12-15		2	5

Принадлежности



DS стр. 516



VK стр. 517



LDR стр. 508



FFK стр. 506



RB стр. 509



VBR стр. 512

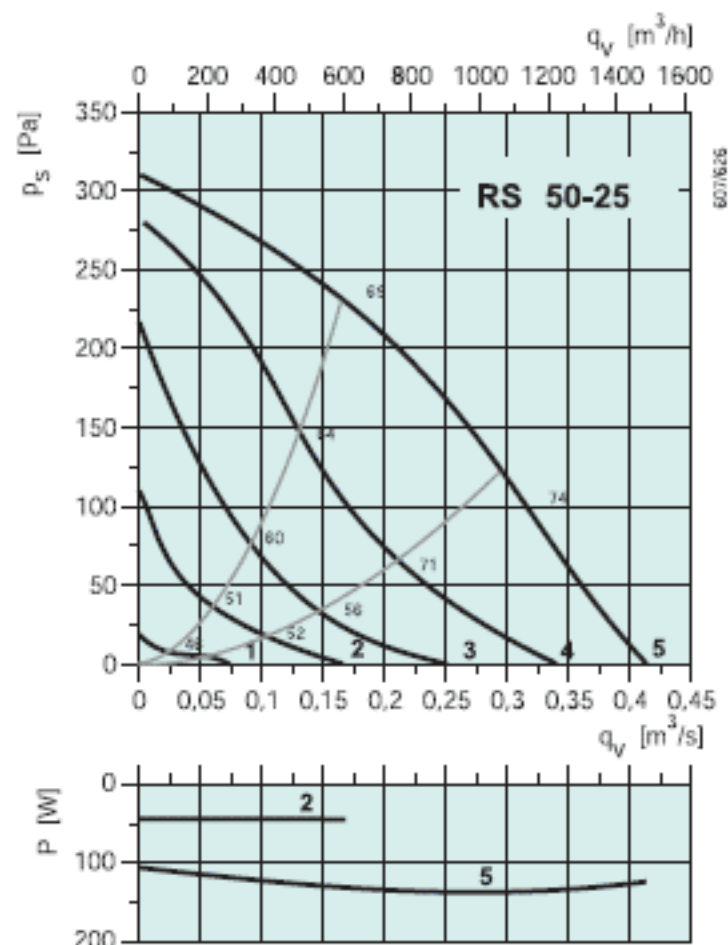
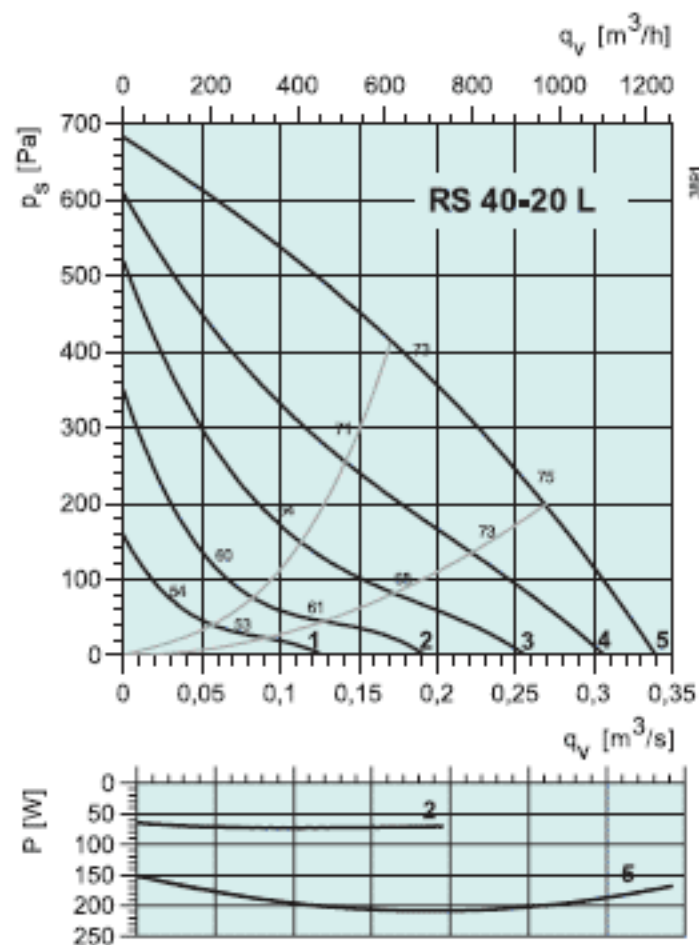

RS 40-20 L

	Гц	Октавные полосы частот, Гц								
		Общ.	63	125	250	500	1k	2k	4k	8k
L_{WA} к входу	дБ(А)	73	55	60	67	67	68	64	61	56
L_{WA} к выходу	дБ(А)	78	53	59	68	75	70	71	64	59
L_{WA} к окружению	дБ(А)	61	34	40	51	57	54	53	47	44
С LDR 40-20										
L_{WA} к входу	дБ(А)	62	55	55	58	52	45	48	49	46
L_{WA} к выходу	дБ(А)	65	53	54	59	60	47	55	52	49

Условия испытаний: $q_v = 0,19 \text{ м}^3/\text{с}$, $P_s = 398 \text{ Па}$

RS 50-25

	Гц	Октавные полосы частот, Гц								
		Общ.	63	125	250	500	1k	2k	4k	8k
L_{WA} к входу	дБ(А)	69	59	67	61	55	56	50	47	44
L_{WA} к выходу	дБ(А)	70	53	66	63	63	60	57	49	41
L_{WA} к окружению	дБ(А)	54	39	49	50	45	41	37	35	38
С LDR 50-25										
L_{WA} к входу	дБ(А)	61	59	57	46	30	31	30	32	32
L_{WA} к выходу	дБ(А)	58	53	56	48	38	35	37	34	29

Условия испытаний: $q_v = 0,22 \text{ м}^3/\text{с}$, $P_s = 189 \text{ Па}$

RS 40-20 L

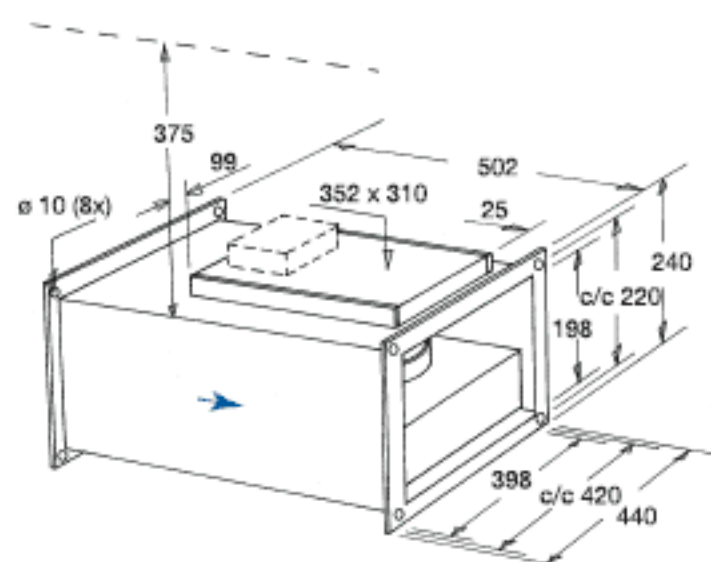

RS 50-25

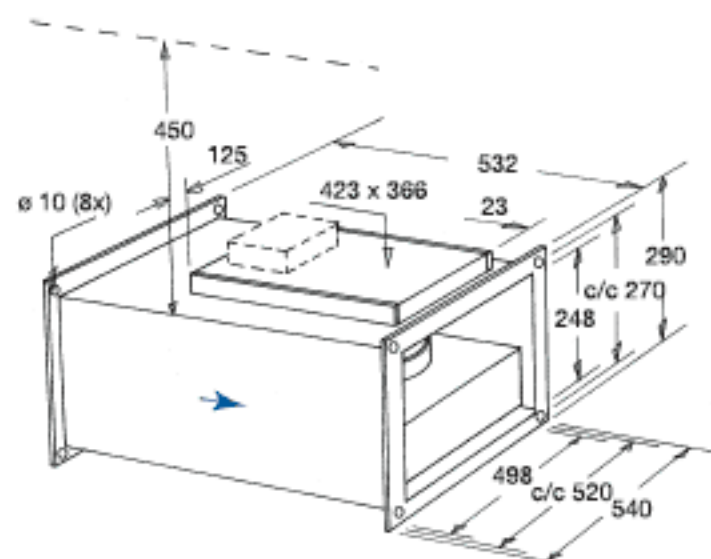

Электрические принадлежности



Трансформатор
стр. 478



Реле термозащиты
стр. 487



Тиристор
стр. 490

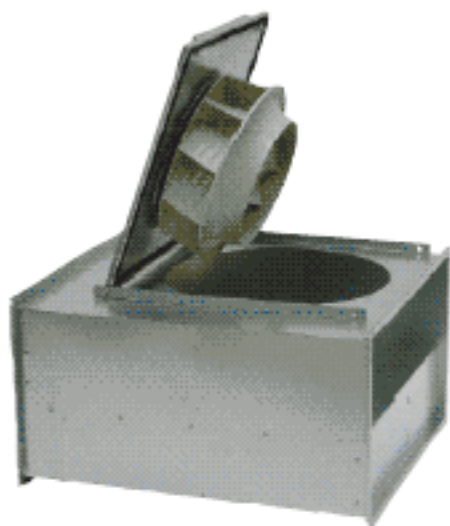

- Возможность регулирования скорости
- Встроенные термоконтакты
- Возможность установки в любом положении
- Не требуют техобслуживания и надежны в работе

Вентиляторы серии RS оснащены двигателями с внешним ротором с крыльчаткой с загнутыми назад рабочими лопастями. Двигатель и крыльчатка крепятся на откидной крышке, что обеспечивает легкий доступ к ним для обслуживания.

Для защиты от перегрева вентиляторы серии RS 60-35 оснащены встроенными термоконтактами с выводами для подключения к устройству защиты двигателя.

Вентиляторы могут устанавливаться в любом положении и легко подсоединяются с помощью гибких соединений серии DS. Корпус изготовлен из оцинкованной листовой стали.

		RS 60-35 M1	RS 60-35 M3
Напряжение/Частота	V/50 Гц	230	400
Фазность	~	1	3
Потребляемая мощность	Вт	382	399
Ток	А	1,75	0,79
Макс. расход воздуха	м³/с (м³/час)	0,92 (3315)	0,97 (3500)
Частота вращения	мин⁻¹	1335	1370
Макс. температура перемещаемого воздуха	°С	70	70
Макс. темп. перемещаемого воздуха при регулировании	°С	70	70
Уровень звукового давления на расстоянии 3 м	дБ(А)	56	58
Вес	кг	35	35
Класс изоляции двигателя		F	F
Класс защиты двигателя		IP 54	IP 54
Емкость конденсатора	мкФ	8	-
Тип термозащиты		STET 10B	STDT 16
Регулятор скорости, пятиступенчатый	Трансформатор	RE 3, RTRE 3	RTRD 2
Регулятор 5-ст., высокая/низкая скорость	Трансформатор	REU 3 + STET 10 B	RTRDU 2
Регулятор скорости, бесшаговый	Тиристор	REE 4 + STET 10 B	-
Схема подключения, стр. 12-15		6	8

Принадлежности



DS стр. 516



VK стр. 517



LDR стр. 508



FFK стр. 506



RB стр. 509



VBR стр. 512

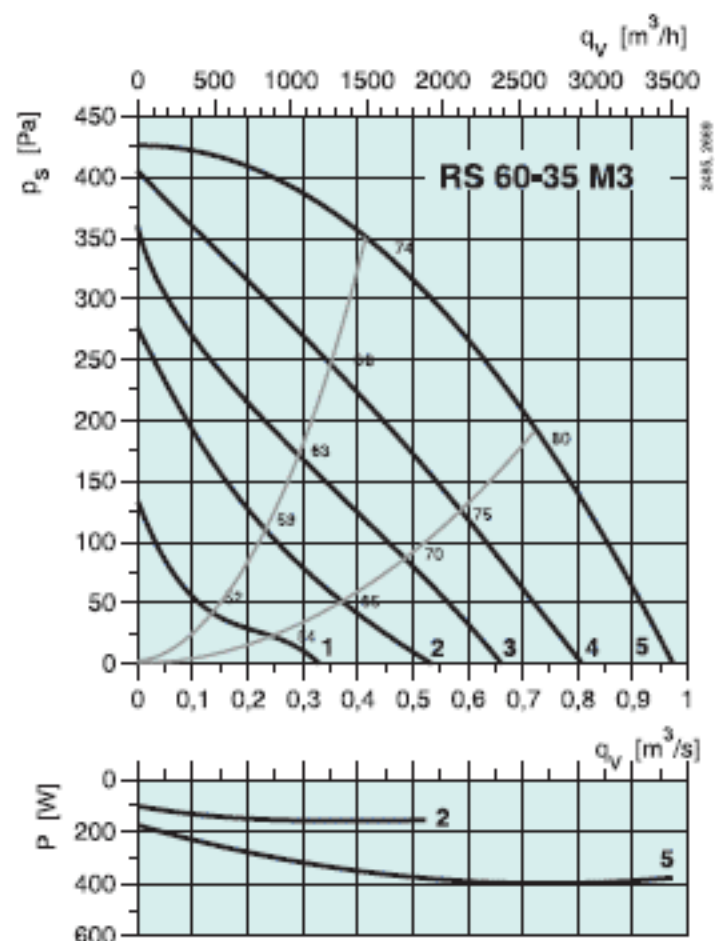
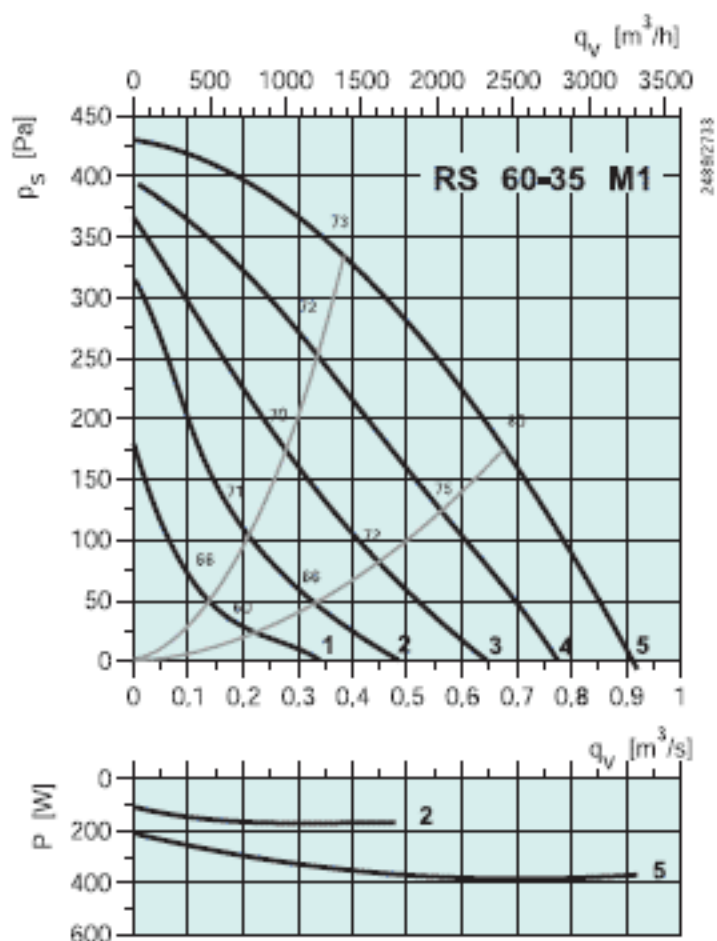

RS 60-35 M1

	Гц	Октавные полосы частот, Гц								
		Общ.	63	125	250	500	1k	2k	4k	8k
L_{WA} к входу	дБ(А)	73	58	67	68	65	63	62	56	49
L_{WA} к выходу	дБ(А)	78	56	64	73	73	71	70	64	55
$L_{W_{WA}}$ Surrounding	дБ(А)	63	43	55	60	52	57	49	42	34
С LDR 60-35										
L_{WA} к входу	дБ(А)	63	58	60	55	48	45	49	46	41
L_{WA} к выходу	дБ(А)	65	56	57	60	56	53	57	54	47

Условия испытаний: $q_v = 0,47 \text{ м}^3/\text{с}$, $P_s = 300 \text{ Па}$

RS 60-35 M3

	Гц	Октавные полосы частот, Гц								
		Общ.	63	125	250	500	1k	2k	4k	8k
L_{WA} к входу	дБ(А)	74	59	64	70	68	65	64	59	51
L_{WA} к выходу	дБ(А)	79	56	67	75	72	71	70	62	53
L_{WA} к окружению	дБ(А)	65	45	53	63	54	55	53	48	38
С LDR 60-35										
L_{WA} к входу	дБ(А)	63	59	57	57	51	47	51	49	43
L_{WA} к выходу	дБ(А)	66	56	60	62	55	53	57	52	45

Условия испытаний: $q_v = 0,53 \text{ м}^3/\text{с}$, $P_s = 308 \text{ Па}$

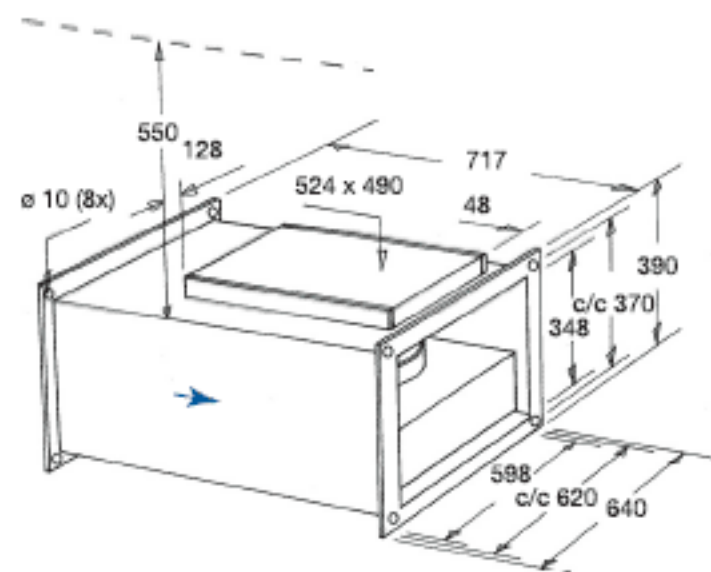

Электрические принадлежности



Трансформатор
стр. 478



Реле термозащиты
стр. 487



Тиристор
стр. 490

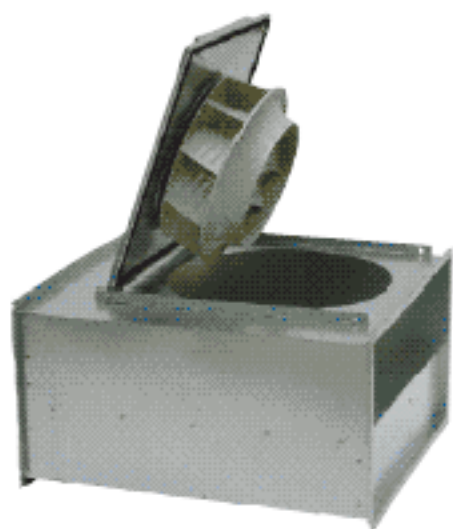

- Возможность регулирования скорости
- Встроенные термоконтакты
- Возможность установки в любом положении
- Не требуют техобслуживания и надежны в работе

Вентиляторы серии RS оснащены двигателями с внешним ротором с крыльчаткой с загнутыми назад рабочими лопастями. Двигатель и крыльчатка крепятся на откидной крышке, что обеспечивает легкий доступ к ним для обслуживания.

Для защиты от перегрева вентиляторы серии RS 60-35L оснащены встроенными термоконтактами с выводами для подключения к устройству защиты двигателя.

Вентиляторы могут устанавливаться в любом положении и легко подсоединяются с помощью гибких соединений серии DS. Корпус изготовлен из оцинкованной листовой стали.

		RS 60-35 L1	RS 60-35 L3
Напряжение/Частота	V/50 Гц	230	400
Фазность	~	1	3
Потребляемая мощность	Вт	624	665
Ток	А	2,79	1,59
Макс. расход воздуха	м³/с (м³/час)	1,12 (4032)	1,20 (4320)
Частота вращения	мин⁻¹	1310	1410
Макс. температура перемещаемого воздуха	°С	70	70
Макс. темп. перемещаемого воздуха при регулировании	°С	70	70
Уровень звукового давления на расстоянии 3 м	дБ(А)	57	61
Вес	кг	35	34
Класс изоляции двигателя		F	F
Класс защиты двигателя		IP 54	IP 54
Емкость конденсатора	мкФ	14	-
Тип термозащиты		STET 10B	STDT 16
Регулятор скорости, пятиступенчатый	Трансформатор	RE 3, RTRE 3	RTRD 2
Регулятор 5-ст., высокая/низкая скорость	Трансформатор	REU 3 + STET 10 B	RTRDU 2
Регулятор скорости, бесшаговый	Тиристор	REE 4 + STET 10B	-
Схема подключения, стр. 12-15		6	6

Принадлежности



DS стр. 516



VK стр. 517



LDR стр. 508



FFK стр. 506



RB стр. 509



VBR стр. 512

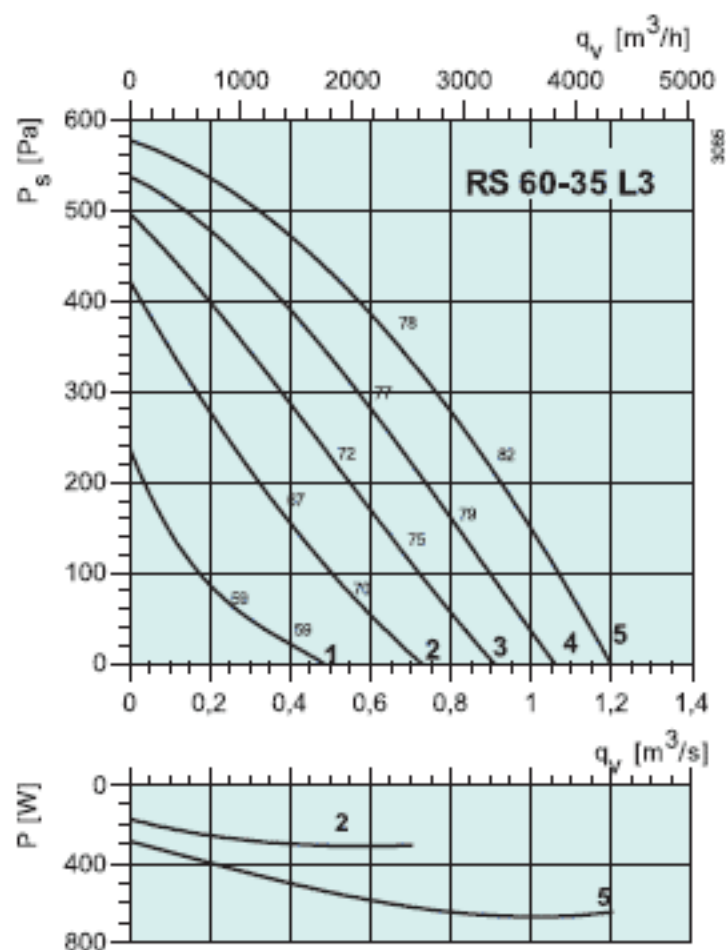
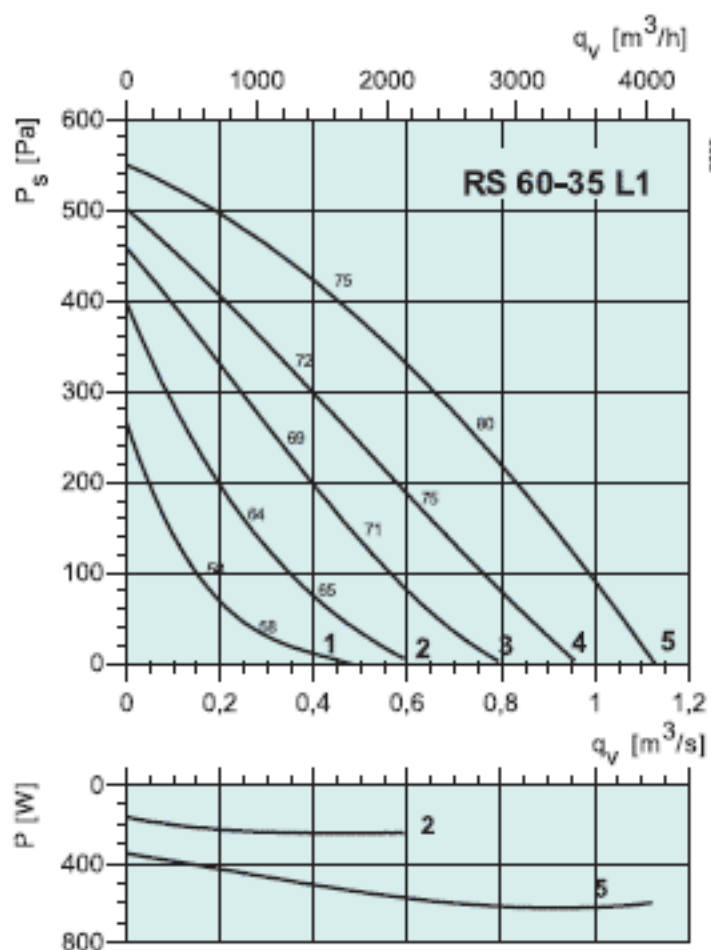

RS 60-35 L1

	Гц	Октавные полосы частот, Гц								
		Общ. 63	125	250	500	1к	2к	4к	8к	
L_{WA} к входу	дБ(А)	75	62	68	70	68	66	65	59	52
L_{WA} к выходу	дБ(А)	80	61	69	74	75	73	70	65	56
L_{WA} к окружению	дБ(А)	64	43	55	58	57	57	54	49	38
С LDR 60-35										
L_{WA} к входу	дБ(А)	66	62	61	57	51	48	52	49	44
L_{WA} к выходу	дБ(А)	68	61	62	61	58	55	57	55	48

Условия испытаний: $q_v = 0,45 \text{ м}^3/\text{с}$, $P_s = 404 \text{ Па}$

RS 60-35 L3

	Гц	Октавные полосы частот, Гц								
		Общ. 63	125	250	500	1к	2к	4к	8к	
L_{WA} к входу	дБ(А)	78	64	69	73	72	70	69	63	55
L_{WA} к выходу	дБ(А)	83	60	71	77	77	76	73	67	58
L_{WA} к окружению	дБ(А)	68	46	56	64	60	61	57	52	42
С LDR 60-35										
L_{WA} к входу	дБ(А)	68	64	62	60	55	52	56	53	47
L_{WA} к выходу	дБ(А)	70	60	64	64	60	58	60	57	50

Условия испытаний: $q_v = 0,67 \text{ м}^3/\text{с}$, $P_s = 366 \text{ Па}$

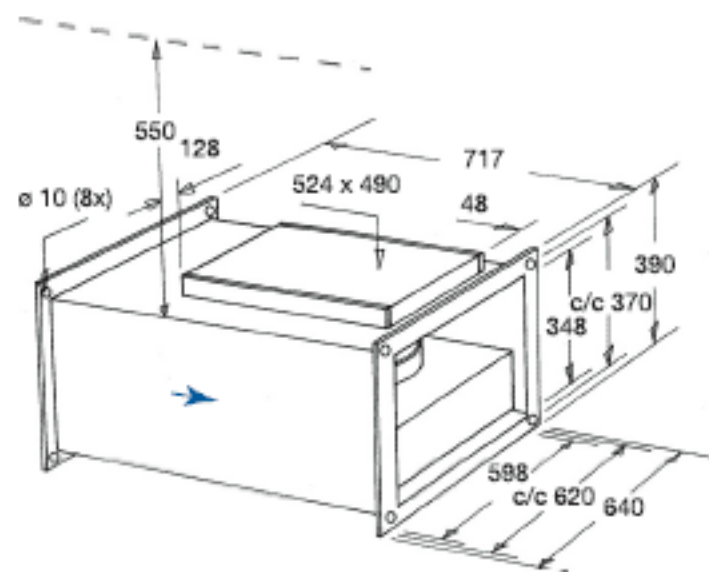

Электрические принадлежности



Трансформатор
стр. 478



Реле термозащиты
стр. 487



Тиристор
стр. 480

RS 70-40 L

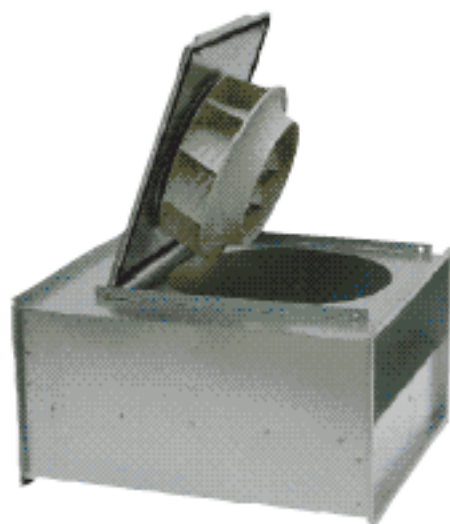

- Возможность регулирования скорости
- Встроенные термодатчики
- Возможность установки в любом положении
- Не требуют техобслуживания и надежны в работе

Вентиляторы серии RS оснащены двигателями с внешним ротором с крыльчаткой с загнутыми назад рабочими лопастями. Двигатель и крыльчатка крепятся на откидной крышке, что обеспечивает легкий доступ к ним для обслуживания.

Для защиты от перегрева вентиляторы серии RS 70-40L оснащены встроенными термодатчиками с выводами для подключения к устройству защиты двигателя.

Вентиляторы могут устанавливаться в любом положении и легко подсоединяются с помощью гибких соединений серии DS. Корпус изготовлен из оцинкованной листовой стали.

		RS 70-40 L1	RS 70-40 L3
Напряжение/Частота	В/50 Гц	230	400
Фазность	~	1	3
Потребляемая мощность	Вт	624	705
Ток	А	2,81	1,7
Макс. расход воздуха	м ³ /с (м ³ /час)	1,59 (5710)	1,39 (5000)
Частота вращения	мин ⁻¹	1305	1410
Макс. температура перемещаемого воздуха	°С	65	70
Макс. темп. перемещаемого воздуха при регулировании	°С	65	70
Уровень звукового давления на расстоянии 3 м	дБ(А)	60	61
Вес	кг	43	43
Класс изоляции двигателя		F	F
Класс защиты двигателя		IP 54	IP 54
Емкость конденсатора	мкФ	14	-
Тип термозащиты		STET 10B	STDT 16
Регулятор скорости, пятиступенчатый	Трансформатор	RE 3, RTRE 3	RTRD 2
Регулятор 5-ст., высокая/низкая скорость	Трансформатор	REU 3 + STET 10 В	RTRDU 2
Регулятор скорости, бесшаговый	Тиристор	REE 4 + STET 10 В	-
Схема подключения, стр. 12-15		6	8

Принадлежности



DS стр. 516



VK стр. 517



LDR стр. 508



FFK стр. 506



RB стр. 509



VBR стр. 512

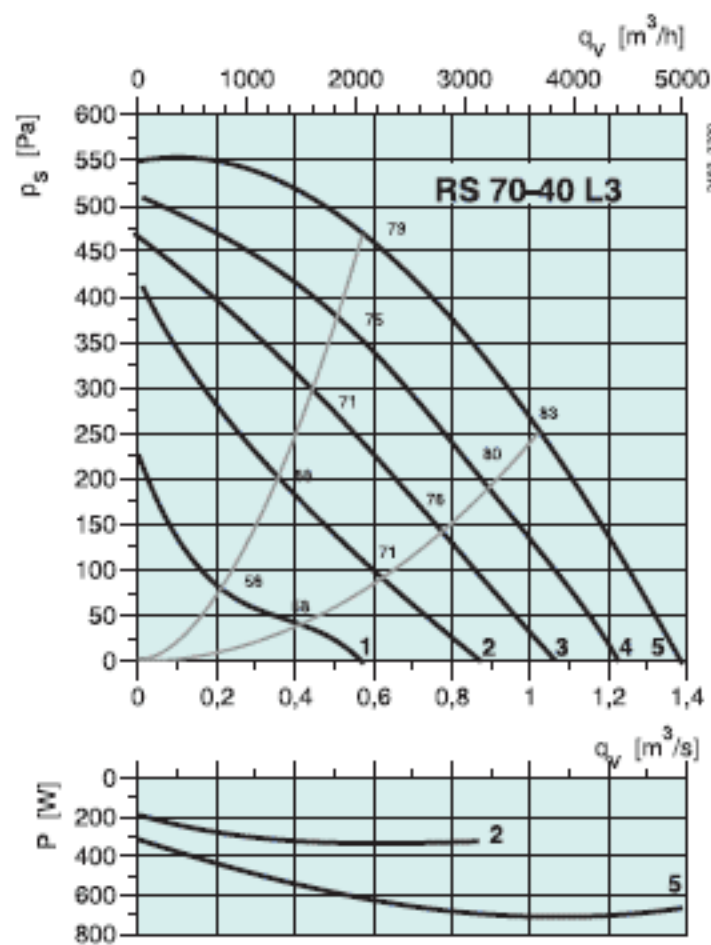
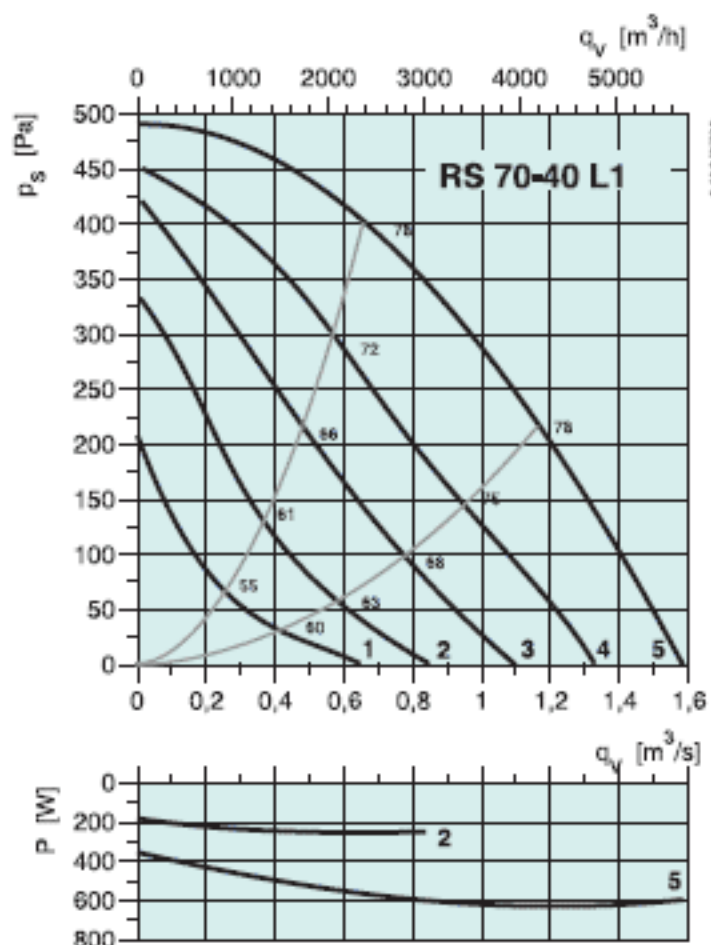

RS 70-40 L1

	Гц	Октавные полосы частот, Гц								
		Общ. 63	125	250	500	1k	2k	4k	8k	
L_{WA} к входу	дБ(А)	78	63	66	74	72	68	68	62	53
L_{WA} к выходу	дБ(А)	80	61	68	76	74	74	72	65	56
L_{WA} к окружению	дБ(А)	67	45	56	64	58	57	54	47	39
С LDR 70-40										
L_{WA} к входу	дБ(А)	68	63	59	63	58	54	58	54	47
L_{WA} к выходу	дБ(А)	70	61	61	65	60	60	62	57	50

Условия испытаний: $q_v = 0,82 \text{ м}^3/\text{с}$, $P_s = 356 \text{ Па}$

RS 70-40 L3

	Гц	Октавные полосы частот, Гц								
		Общ. 63	125	250	500	1k	2k	4k	8k	
L_{WA} к входу	дБ(А)	79	59	68	74	72	69	70	65	57
L_{WA} к выходу	дБ(А)	81	62	68	77	75	74	72	65	56
L_{WA} к окружению	дБ(А)	68	44	59	64	58	59	58	52	45
С LDR 70-40										
L_{WA} к входу	дБ(А)	69	59	61	63	58	55	60	57	51
L_{WA} к выходу	дБ(А)	71	62	61	66	61	60	62	57	50

Условия испытаний: $q_v = 0,69 \text{ м}^3/\text{с}$, $P_s = 434 \text{ Па}$

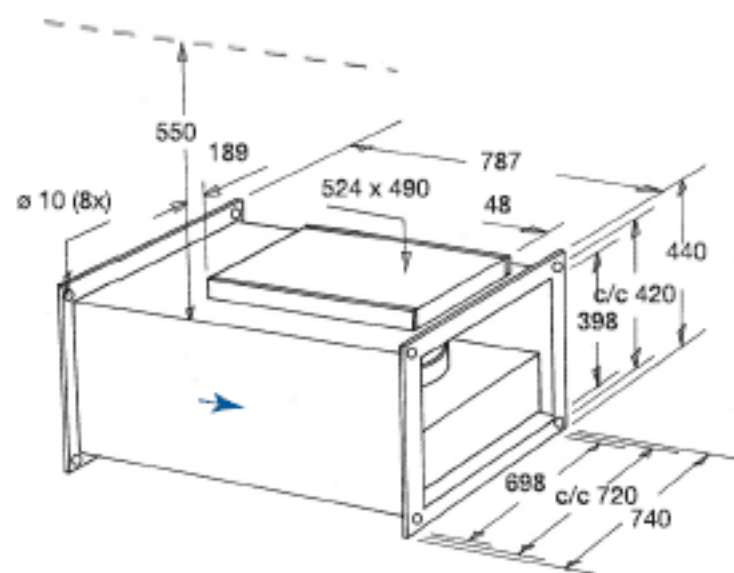

Электрические принадлежности



Трансформатор
стр. 478



Реле термозащиты
стр. 487



Тиристор
стр. 480

RS 80-50 M/100-50 L

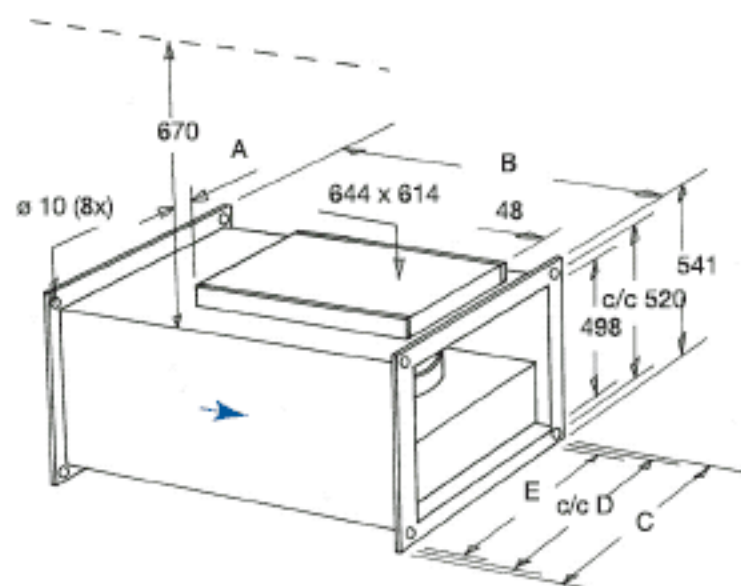
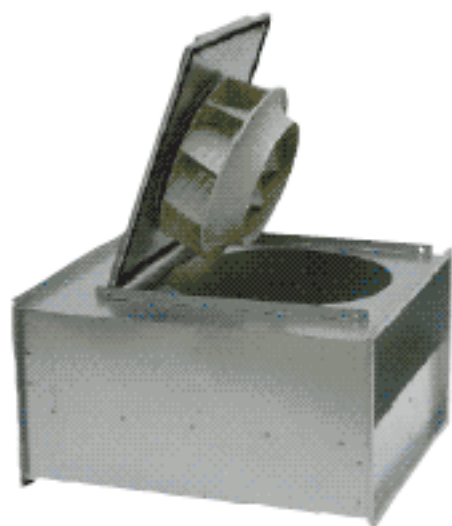

	A	B	C	c/c D	E
RS 80-50M	182	882	840	820	798
RS 100-50L	298	982	1040	1020	998

Описание приведено на стр. 152

RS 80-50 M3 80-50 L3 100-50 L3

Напряжение/Частота	B/50 Гц	400	400	400
Фазность	~	3	3	3
Потребляемая мощность	Вт	1086	1894	2975
Ток	A	1,96	3,60	5,09
Макс. расход воздуха	м ³ /с (м ³ /час)	1,96 (7040)	2,60 (9370)	3,36 (12085)
Частота вращения	мин ⁻¹	1330	1390	1360
Макс. температура перемещаемого воздуха	°C	70	70	70
Макс. темп. перемещаемого воздуха при регулировании	°C	55	65	50
Уровень звукового давления на расстоянии 3 м	дБ(A)	60	64	66
Вес	кг	58	68	97
Класс изоляции двигателя		F	F	F
Класс защиты двигателя		IP 54	IP 54	IP 54
Тип термозащиты		STDT 16	STDT 16	STDT 16
Регулятор скорости, пятиступенчатый	Трансформатор	RTRD 4	RTRD 7	RTRD 7
Регулятор 5-ст., высокая/низкая скорость	Трансформатор	RTRDU 4	RTRDU 7	RTRDU 7
Схема подключения, стр. 12-15		8	8	8

Принадлежности



DS стр. 516

VK стр. 517

LDR стр. 508

FFK стр. 506

RB стр. 509

VBR стр. 512

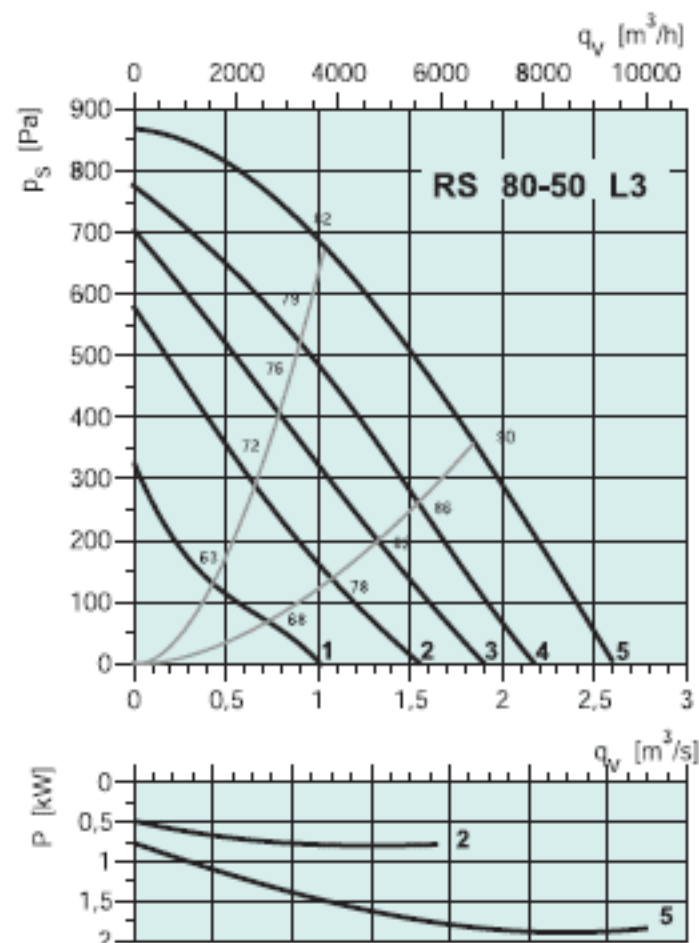
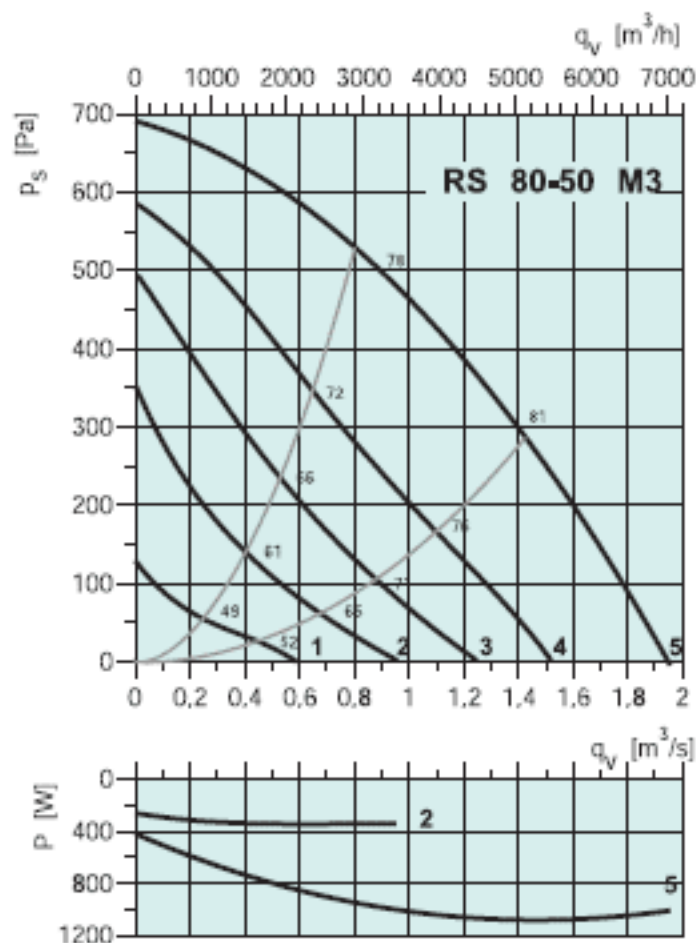

RS 80-50 M3

	Гц	Октавные полосы частот, Гц								
		Общ.	63	125	250	500	1k	2k	4k	8k
L_{WA} к входу	дБ(А)	78	59	68	70	74	71	69	64	57
L_{WA} к выходу	дБ(А)	83	59	69	80	77	76	72	65	57
L_{WA} к окружению	дБ(А)	67	45	56	61	63	59	58	51	45
С LDR 80-50										
L_{WA} к входу	дБ(А)	70	59	62	62	64	60	61	58	54
L_{WA} к выходу	дБ(А)	75	59	63	72	67	65	64	59	54

Условия испытаний: $q_v = 0,93 \text{ м}^3/\text{с}$, $P_s = 480 \text{ Па}$

RS 80-50 L3

	Гц	Октавные полосы частот, Гц								
		Общ.	63	125	250	500	1k	2k	4k	8k
L_{WA} к входу	дБ(А)	82	64	73	74	77	74	72	67	60
L_{WA} к выходу	дБ(А)	88	70	75	82	82	83	79	71	64
L_{WA} к окружению	дБ(А)	71	51	61	64	67	62	60	53	47
С LDR 80-50										
L_{WA} к входу	дБ(А)	74	64	67	66	67	63	64	61	57
L_{WA} к выходу	дБ(А)	80	70	69	74	72	72	71	65	61

Условия испытаний: $q_v = 1,04 \text{ м}^3/\text{с}$, $P_s = 670 \text{ Па}$

RS 100-50 L3

	Гц	Октавные полосы частот, Гц								
		Общ.	63	125	250	500	1k	2k	4k	8k
L_{WA} к входу	дБ(А)	83	68	74	74	78	77	76	72	66
L_{WA} к выходу	дБ(А)	91	72	79	84	85	87	82	75	66
L_{WA} к окружению	дБ(А)	73	58	66	65	66	65	64	59	52
С LDR 100-50										
L_{WA} к входу	дБ(А)	76	68	68	66	68	66	68	66	63
L_{WA} к выходу	дБ(А)	83	72	73	76	75	76	74	69	63

Условия испытаний: $q_v = 1,77 \text{ м}^3/\text{с}$, $P_s = 686 \text{ Па}$

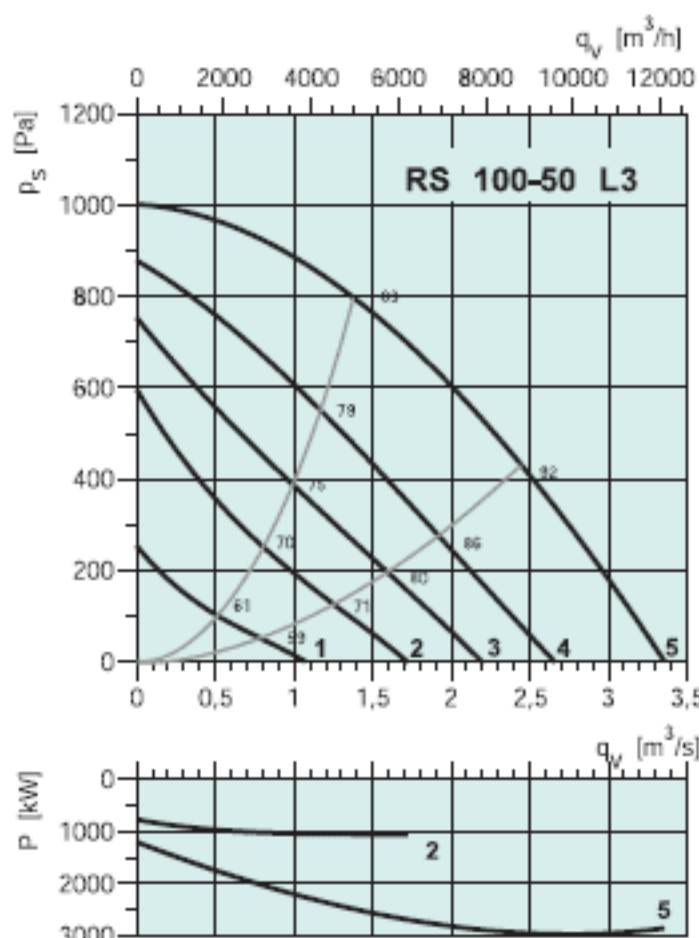

Электрические принадлежности



Трансформатор
стр. 479



Реле термозащиты
стр. 488