

KDRE/KDRD 45-50

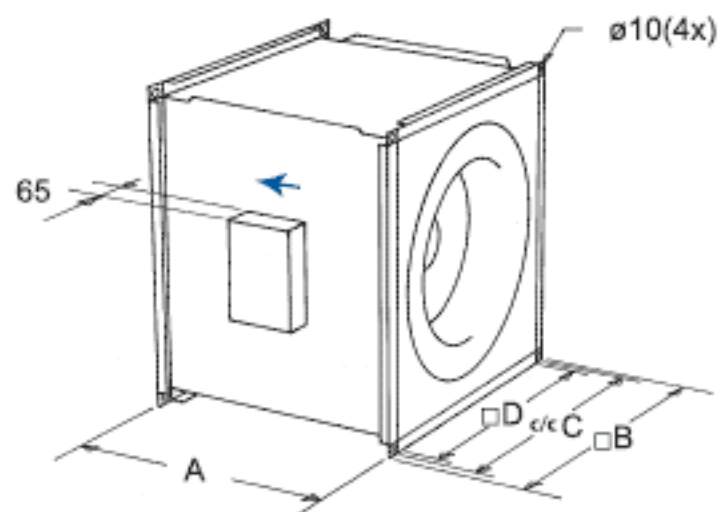
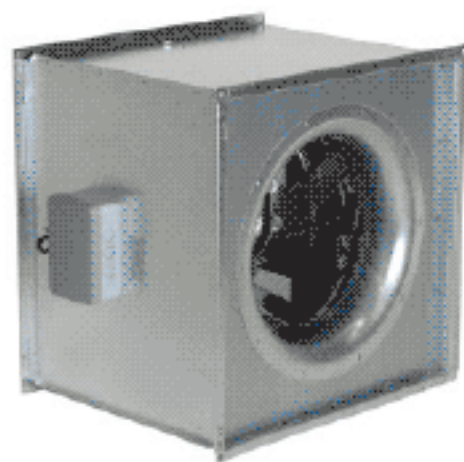

Описание приведено на стр. 96.

	A	B	C	D
KDRE 45	400	492	470	447
KDRE/D 50	450	547	520	502

		KDRE 45	KDRE 50	KDRD 50
Напряжение/Частота	V/50 Гц	230	230	400
Фазность	~	1	1	3
Потребляемая мощность	Вт	326	511	504
Ток	A	1,55	2,27	0,98
Макс. расход воздуха	м³/с (м³/час)	1,00 (3610)	1,45 (5220)	1,48 (5330)
Частота вращения	мин⁻¹	1385	1310	1400
Макс. температура перемещаемого воздуха	°C	50	70	70
Макс. темп. перемещаемого воздуха при регулировании	°C	50	70	45
Уровень звукового давления на расстоянии 3 м	дБ(A)	46	70	49
Вес	кг	26	41	30
Класс изоляции двигателя		B	B	F
Класс защиты двигателя		IP 54	IP 54	IP 54
Емкость конденсатора	мкФ	8	6	-
Тип термозащиты		STET 10B	STET 10B	STDT 16
Регулятор скорости, пятиступенчатый	Трансформатор	RTRE 3	RTRE 5	RTRD 2
Регулятор 5-ст., высокая/низкая скорость	Трансформатор	REU 3 + STET 10B	REU 5 + STET 10B	RTRDU 2
Регулятор скорости, бесшаговый	Тиристор	REE 2 + STET 10B	REE 4 + STET 10B	-
Схема подключения, стр. 12-15		6	6	8

Принадлежности



DSK стр. 522 LDK стр. 518 FFS стр. 518 RBK стр. 519 VBK стр. 521

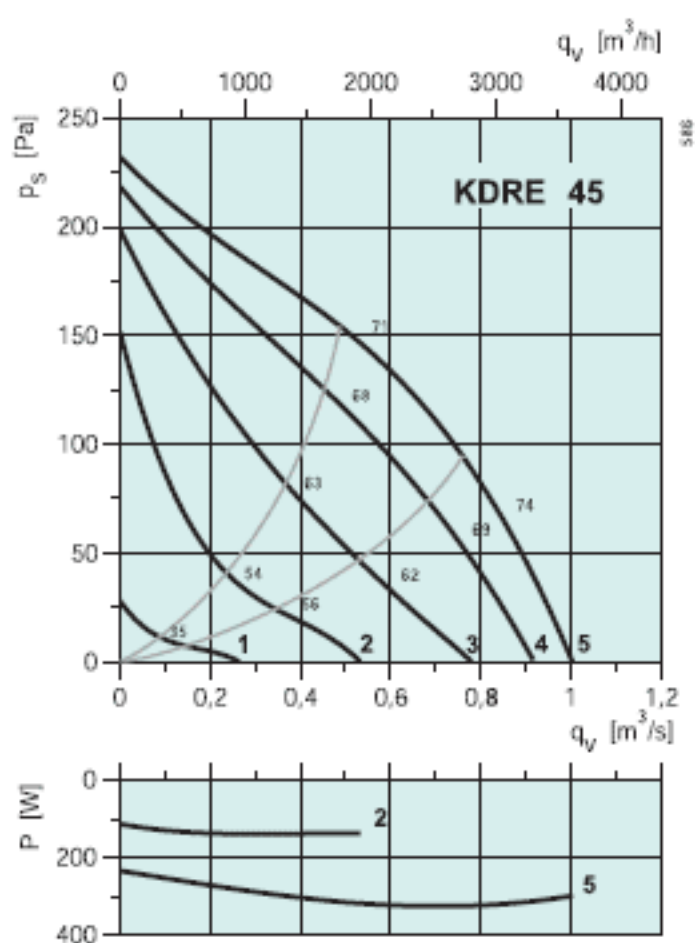

KDRE 45

	Гц	Октавные полосы частот, Гц								
		Общ.	63	125	250	500	1k	2k	4k	8k
L_{WA} к входу	дБ(А)	71	46	62	64	64	64	62	57	50
L_{WA} к выходу	дБ(А)	74	51	60	64	67	71	67	58	48
L_{WA} к окружению	дБ(А)	53	33	41	48	46	47	43	35	30
С LDK 45										
L_{WA} к входу	дБ(А)	62	46	57	56	51	52	54	50	43
L_{WA} к выходу	дБ(А)	65	51	55	56	54	59	59	51	41

Условия испытаний: $q_v = 0,57 \text{ м}^3/\text{с}$, $P_s = 140 \text{ Па}$

KDRE 50

	Гц	Октавные полосы частот, Гц								
		Общ.	63	125	250	500	1k	2k	4k	8k
L_{WA} к входу	дБ(А)	73	55	61	66	68	67	62	58	56
L_{WA} к выходу	дБ(А)	76	56	63	66	69	73	68	61	57
L_{WA} к окружению	дБ(А)	61	55	47	54	55	52	45	38	37
С LDK 50										
L_{WA} к входу	дБ(А)	63	55	54	58	55	55	53	50	49
L_{WA} к выходу	дБ(А)	66	56	56	58	56	61	59	53	50

Условия испытаний: $q_v = 0,31 \text{ м}^3/\text{с}$, $P_s = 266 \text{ Па}$

KDRD 50

	Гц	Октавные полосы частот, Гц								
		Общ.	63	125	250	500	1k	2k	4k	8k
L_{WA} к входу	дБ(А)	74	49	57	68	70	68	65	59	52
L_{WA} к выходу	дБ(А)	78	54	62	65	71	75	70	62	54
L_{WA} к окружению	дБ(А)	56	32	37	55	49	44	37	30	24
С LDK 50										
L_{WA} к входу	дБ(А)	64	49	50	60	57	56	56	51	45
L_{WA} к выходу	дБ(А)	68	54	55	57	58	63	61	54	47

Условия испытаний: $q_v = 0,86 \text{ м}^3/\text{с}$, $P_s = 203 \text{ Па}$

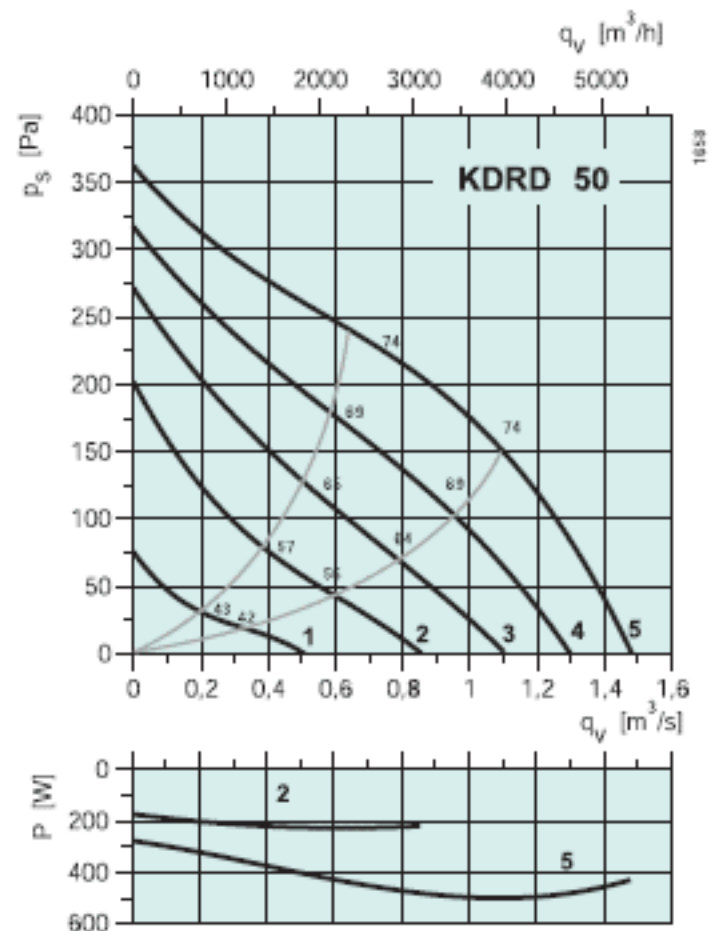
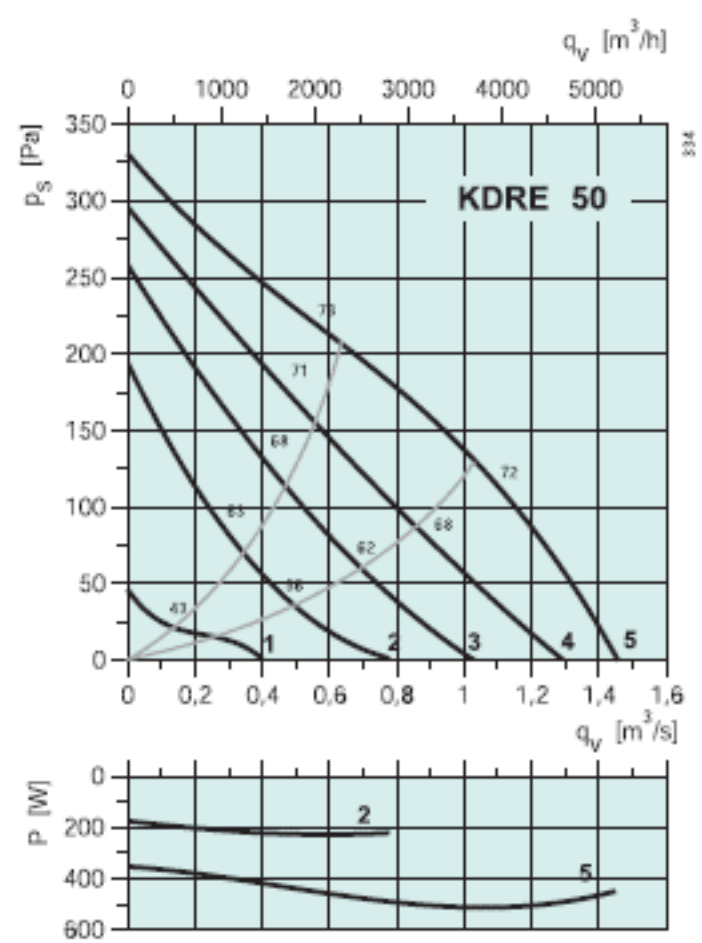

Электрические принадлежности



Трансформатор
стр. 478



Реле термозащиты
стр. 487



Тиристор
стр. 480

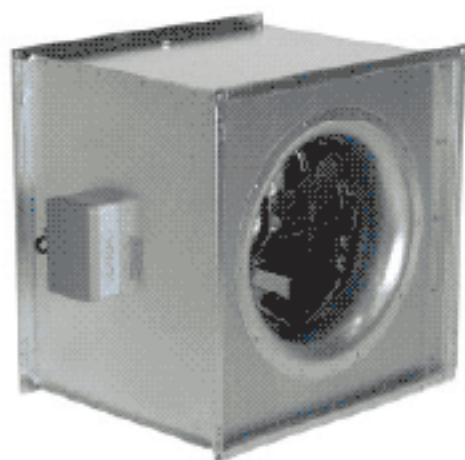

- Возможность регулирования скорости
- Встроенные термоконтакты
- Возможность установки в любом положении
- Не требуют техобслуживания и надежны в работе

Вентиляторы серии KDRE/KDRD имеют двигатель с внешним ротором, оснащенный диагональной крыльчаткой. Серия KDRE/KDRD отличается высокой эффективностью и способностью создавать относительно высокое статическое давление.

Корпус изготовлен из стального оцинкованного листа. Для защиты двигателя от перегрева вентиляторы серии KDRE/KDRD оснащены встроенными термоконтактами с выводами для подключения к устройству защиты двигателя.

Вентиляторы могут устанавливаться в любом положении легко соединяются с помощью гибких соединений серии DS.

		KDRE 55	KDRD 55
Напряжение/Частота	В/50 Гц	230	400
Фазность	~	1	3
Потребляемая мощность	Вт	861	787
Ток	А	4,10	1,51
Макс. расход воздуха	м ³ /с (м ³ /час)	1,95 (6997)	1,87 (6722)
Частота вращения	мин ⁻¹	1282	133
Макс. температура перемещаемого воздуха	°С	45	50
Макс. темп. перемещаемого воздуха при регулировании	°С	45	45
Уровень звукового давления на расстоянии 3 м	дБ(А)	53	54
Вес	кг	42	40
Класс изоляции двигателя		F	B
Класс защиты двигателя		IP 54	IP 54
Емкость конденсатора	мкФ	16	-
Тип термозащиты		STET 10B	STDT 16
Регулятор скорости, пятиступенчатый	Трансформатор	RTRE 5	RTRD 2
Регулятор 5-ст., высокая/низкая скорость	Трансформатор	REU5 + STET 10B	RTRDU 2
Схема подключения, стр. 12-15		6	8

Принадлежности



DSK стр. 522



LDK стр. 518



FFS стр. 518



RBK стр. 519



VBK стр. 521

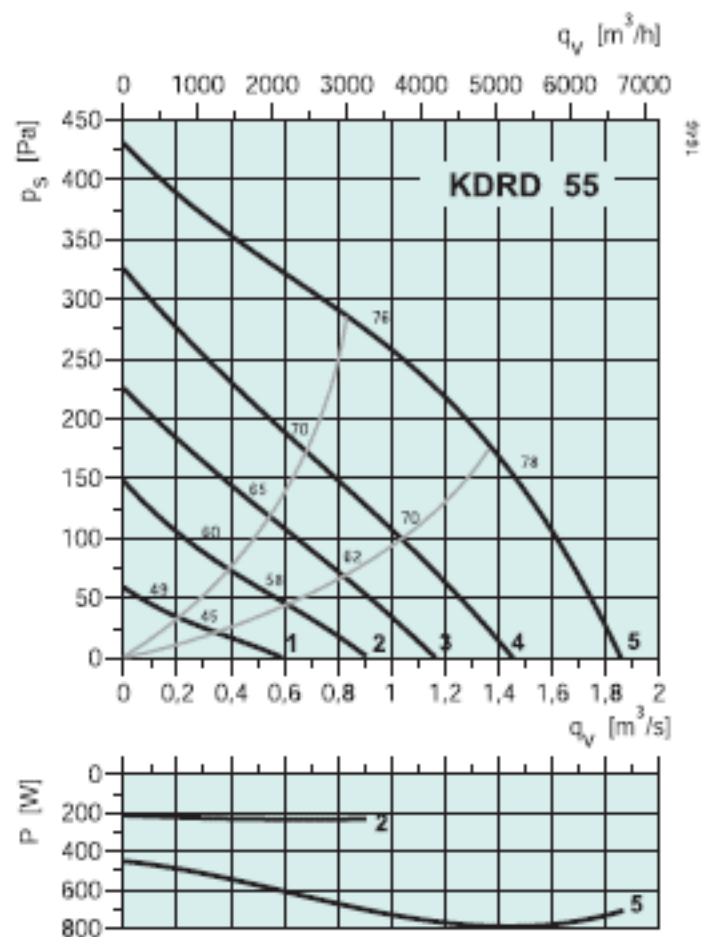
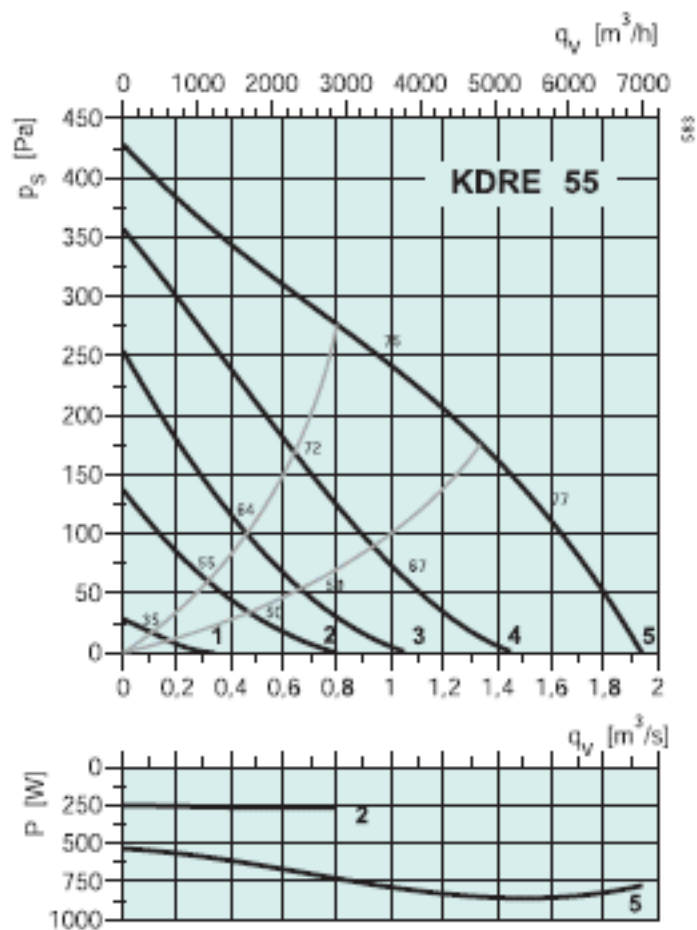

KDRE 55

	Гц	Октавные полосы частот, Гц								
		Общ.	63	125	250	500	1k	2k	4k	8k
L_{WA} к входу	дБ(А)	75	71	69	72	71	70	67	60	54
L_{WA} к выходу	дБ(А)	81	70	72	72	74	76	72	64	57
L_{WA} к окружению	дБ(А)	60	40	48	59	46	50	44	40	33
С LDK 55										
L_{WA} к входу	дБ(А)	67	71	60	63	58	58	57	51	46
L_{WA} к выходу	дБ(А)	70	70	63	63	61	64	62	55	49

Условия испытаний: $q_v = 1,08 \text{ м}^3/\text{с}$, $P_s = 233 \text{ Па}$

KDRD 55

	Гц	Октавные полосы частот, Гц								
		Общ.	63	125	250	500	1k	2k	4k	8k
L_{WA} к входу	дБ(А)	76	55	61	69	71	70	68	61	54
L_{WA} к выходу	дБ(А)	80	57	64	69	73	77	73	65	57
L_{WA} к окружению	дБ(А)	61	52	46	59	52	51	47	44	43
С LDK 55										
L_{WA} к входу	дБ(А)	65	55	52	60	58	58	58	52	46
L_{WA} к выходу	дБ(А)	69	57	55	60	60	65	63	56	49

Условия испытаний: $q_v = 0,94 \text{ м}^3/\text{с}$, $P_s = 276 \text{ Па}$

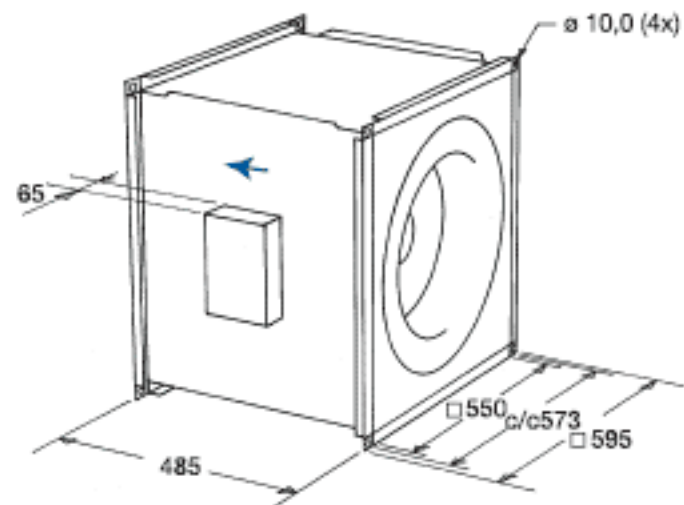

Электрические принадлежности



Трансформатор
стр. 478



Реле термозащиты
стр. 487

KDRE/KDRD 65-70

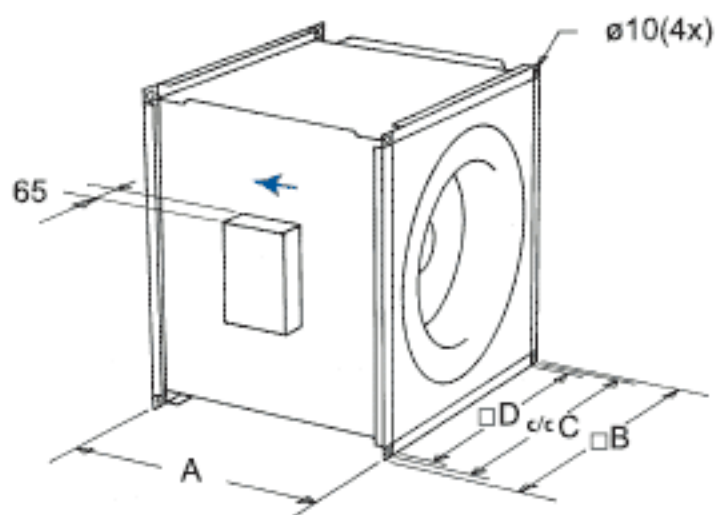
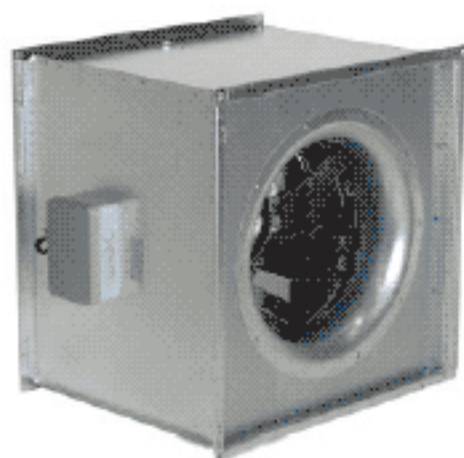

Описание приведено на стр. 96.

	A	B	C	D
KDRE/D 65	510	707	680	661
KDRD 70	530	742	720	696

		KDRE 65	KDRD 65	KDRD 70
Напряжение/Частота	B/50 Гц	230	400	400
Фазность	~	1	3	3
Потребляемая мощность	Вт	1497	1281	2493
Ток	A	6,6	2,24	4,68
Макс. расход воздуха	м ³ /с (м ³ /час)	3,10 (11045)	2,91 (10490)	4,12 (14844)
Частота вращения	мин ⁻¹	1315	1305	1382
Макс. температура перемещаемого воздуха	°C	40	60	50
Макс. темп. перемещаемого воздуха при регулировании	°C	40	35	35
Уровень звукового давления на расстоянии 3 м	дБ(A)	61	55	62
Вес	кг	54	53	62
Класс изоляции двигателя		B	F	F
Класс защиты двигателя		IP 54	IP 54	IP 54
Емкость конденсатора	мкФ	30	-	-
Тип термозащиты		STET 10B	STDT 16	STDT 16
Регулятор скорости, пятиступенчатый	Трансформатор	RTRE 7	RTRD 4	RTRD 7
Регулятор 5-ст., высокая/низкая скорость	Трансформатор	REU 7 + STET 10 B	RTRDU 4	RTRDU 7
Схема подключения, стр. 12-15		6	8	8

Принадлежности



DSK стр. 522

LDK стр. 518

FFS стр. 518

RBK стр. 519

VBK стр. 521

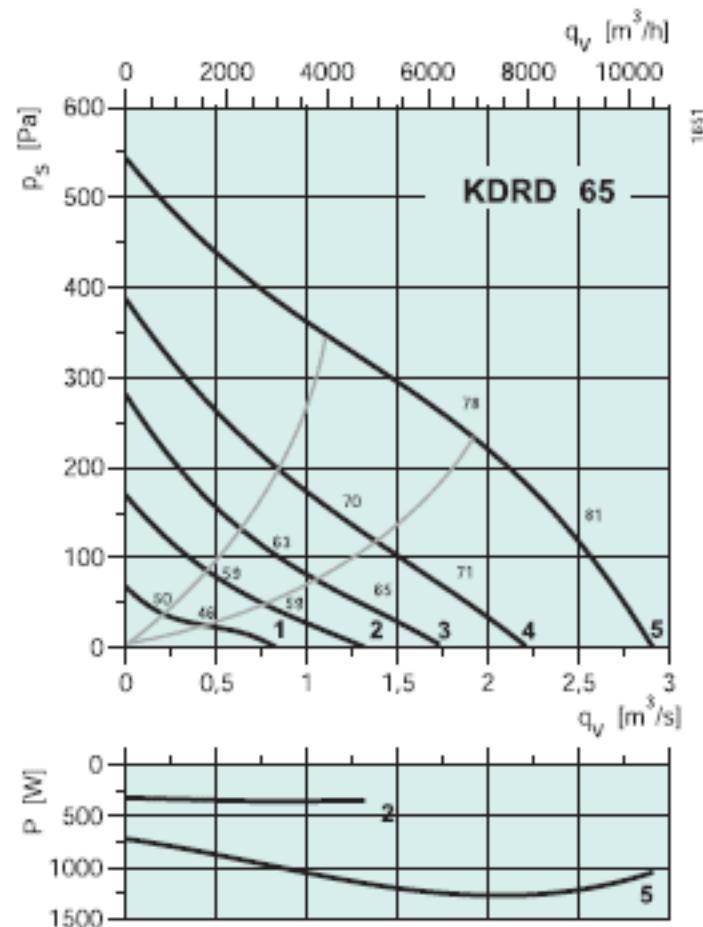
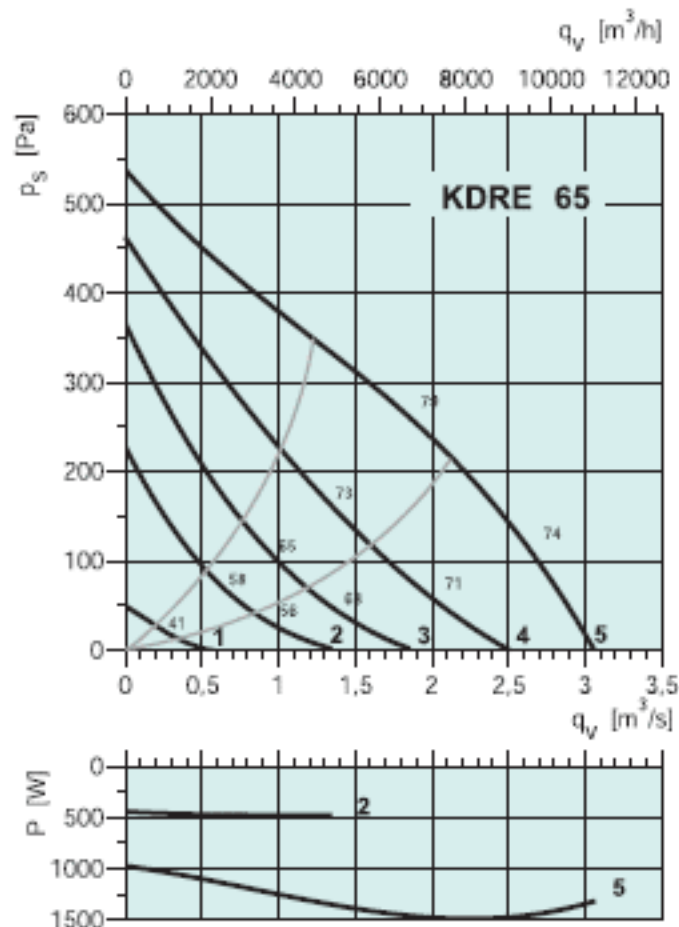

KDRE 65

	Гц	Октавные полосы частот, Гц								
		Общ.	63	125	250	500	1к	2к	4к	8к
L_{WA} к входу	дБ(А)	79	64	67	73	73	71	70	64	64
L_{WA} к выходу	дБ(А)	87	63	69	76	78	83	79	73	75
L_{WA} к окружению	дБ(А)	68	36	52	62	60	64	58	50	54
С LDK 65										
L_{WA} к входу	дБ(А)	69	64	61	66	59	58	61	56	57
L_{WA} к выходу	дБ(А)	77	63	63	69	64	70	70	65	68

Условия испытаний: $q_v = 1,98 \text{ м}^3/\text{с}$, $P_s = 247 \text{ Па}$

KDRD 65

	Гц	Октавные полосы частот, Гц								
		Общ.	63	125	250	500	1к	2к	4к	8к
L_{WA} к входу	дБ(А)	78	60	65	71	73	72	70	63	60
L_{WA} к выходу	дБ(А)	82	57	68	71	75	79	75	67	62
L_{WA} к окружению	дБ(А)	62	43	43	57	55	56	54	47	41
С LDK 65										
L_{WA} к входу	дБ(А)	68	60	59	64	59	59	61	55	53
L_{WA} к выходу	дБ(А)	72	57	62	64	61	66	66	59	55

Условия испытаний: $q_v = 1,82 \text{ м}^3/\text{с}$, $P_s = 249 \text{ Па}$

KDRD 70

	Гц	Октавные полосы частот, Гц								
		Общ.	63	125	250	500	1к	2к	4к	8к
L_{WA} к входу	дБ(А)	83	67	70	76	77	78	76	69	65
L_{WA} к выходу	дБ(А)	88	67	73	78	81	85	80	73	67
L_{WA} к окружению	дБ(А)	69	43	54	62	62	64	61	54	49

Условия испытаний: $q_v = 2,33 \text{ м}^3/\text{с}$, $P_s = 400 \text{ Па}$

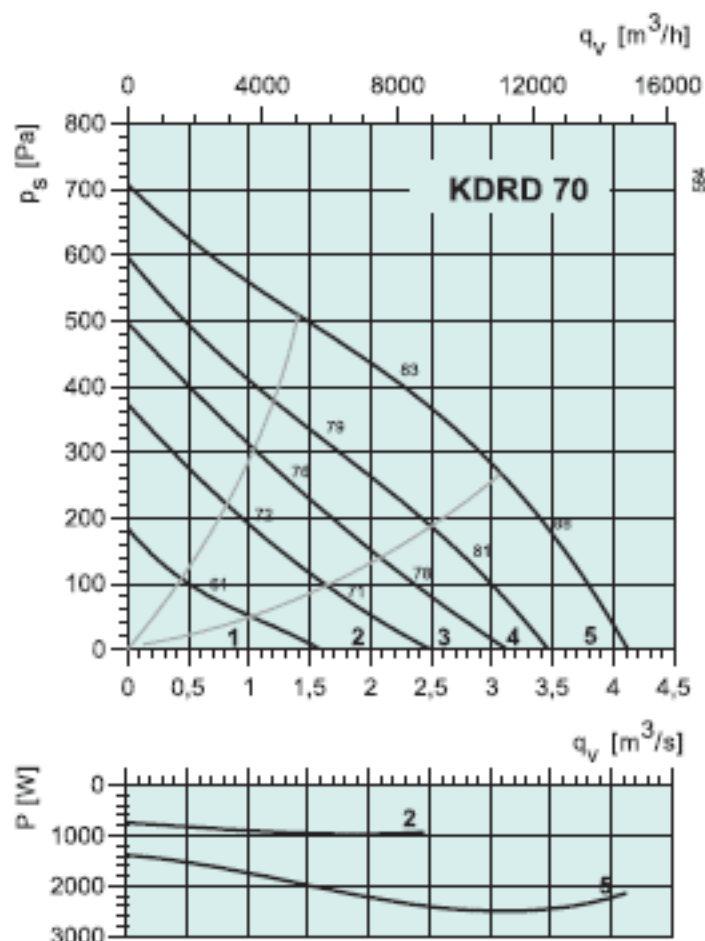

Электрические принадлежности



Трансформатор
стр. 478



Реле термозащиты
стр. 487